

COPYRIGHT © Hangzhou EZVIZ Software Co., Ltd. ALLE RECHTEN VOORBEHOUDEN.

Alle informatie, inclusief onder andere bewoordingen, afbeeldingen en grafieken, zijn eigendom van Hangzhou EZVIZ Software Co., Ltd. (hierna "EZVIZ" genoemd). Deze gebruiksaanwijzing (hierna "de handleiding" te noemen) mag op geen enkele wijze, geheel of gedeeltelijk, worden vermenigvuldigd, gewijzigd, vertaald of verspreid, zonder voorafgaande schriftelijke toestemming van EZVIZ. Tenzij anders bepaald, geeft EZVIZ geen enkele garanties, waarborgen of representaties, expliciet of impliciet, met betrekking tot de handleiding.

Over deze handleiding

De handleiding bevat instructies voor het gebruik en beheer van het product. Afbeeldingen, grafieken, afbeeldingen en alle andere informatie hierna worden verstrekt voor beschrijving en uitleg. De informatie in de handleiding is onderhevig aan verandering, zonder voorafgaande kennisgeving, als gevolg van firmware-updates of andere redenen. U vindt de nieuwste versie op de website van EZVIZ™ (<http://www.ezviz.com>).

Herziening

Nieuwe release – april 2026

Handelsmerken erkenning

EZVIZ™,  en andere handelsmerken en logo's van EZVIZ zijn eigendom van EZVIZ in de verschillende rechtsgebieden. Andere hierna genoemde handelsmerken en logo's zijn eigendom van hun respectievelijke eigenaars.

Juridische disclaimer

VOOR ZOVER MAXIMAAL IS TOEGESTAAN DOOR DE TOEPASSELIJKE WETGEVING, WORDT HET BESCHREVEN PRODUCT, MET ZIJN HARDWARE, SOFTWARE EN FIRMWARE, GELEVERD "AS IS", MET ALLE FOUTEN EN GEBREKEN, EN GEEFT EZVIZ GEEN ENKELE GARANTIE, EXPLICIET OF IMPLICIET, INCLUSIEF MAAR NIET BEPERKT TOT VERKOOPBAARHEID, BEVREDIGENDE KWALITEIT, GESCHIKTHEID VOOR EEN BEPAALD DOEL EN INBREUKEN OP DE RECHTEN VAN DERDEN. EZVIZ, HAAR DIRECTEUREN, FUNCTIONARISSEN, WERKNEMERS OF AGENTEN ZIJN IN GEEN GEVAL AANSPRAKELIJK NAAR U VOOR ENIGE SPECIALE, GEVOLG-, BIJKOMENDE OF INDIRECTE SCHADE, INCLUSIEF, ONDER ANDERE, SCHADE VOOR VERLIES VAN BEDRIJFSWINSTEN, BEDRIJFSONDERBREKING OF VERLIES VAN GEGEVENS OF DOCUMENTATIE IN VERBAND MET HET GEBRUIK VAN DIT PRODUCT, ZELFS ALS EZVIZ IS GEÏNFORMEERD OVER DE MOGELIJKHEID VAN ZULKE SCHADE.

VOOR ZOVER MAXIMAAL TOEGESTAAN DOOR DE TOEPASSELIJKE WETGEVING, ZAL IN GEEN GEVAL DE TOTALE AANSPRAKELIJKHEID VAN EZVIZ DE OORSPRONKELIJKE AANKOOPPRIJS VAN HET PRODUCT OVERSCHRIJDEN.

EZVIZ ACCEPTEERT GEEN ENKELE AANSPRAKELIJKHEID VOOR PERSOONLIJK LETSEL OF SCHADE AAN EIGENDOMMEN ALS GEVOLG VAN PRODUCTONDERBREKING OF SERVICEBEÏNDIGING VEROORZAAKT DOOR: A) ONJUISTE INSTALLATIE OF GEBRUIK ANDERS DAN AANBEVOLEN; B) DE BESCHERMING VAN NATIONALE OF OPENBARE BELANGEN; C) OVERMACHT; D) UZELF OF DERDEN, MET INBEGRIJ VAN, MAAR NIET BEPERKT TOT, HET GEBRUIK VAN PRODUCTEN, SOFTWARE, TOEPASSINGEN, ENZ. VAN DERDEN.

WAAR HET EEN PRODUCT MET INTERNETTOEGANG BETREFT, IS HET GEBRUIK VAN HET PRODUCT VOLLEDIG VOOR UW EIGEN RISICO. EZVIZ NEEMT GEEN ENKELE VERANTWOORDELIJKHEID VOOR ABNORMALE WERKING, HET UITLEKKEN VAN PERSOONLIJKE GEGEVENS OF ANDERE SCHADE ALS GEVOLG VAN CYBERAANVALLEN, HACKERAANVALLEN, VIRUSINSPECTIES OF ANDERE BEVEILIGINGSRISICO'S OP HET INTERNET; INDIEN NODIG VOORZIET EZVIZ ECHTER WEL IN TIJDIGE TECHNISCHE ONDERSTEUNING. WETGEVING BETREFFENDE TOEZICHT EN GEGEVENSBESCHERMING VERSCHILLEN PER RECHTSGEBIED. CONTROLEER ALLE RELEVANTE WETTEN IN UW JURISDICTIE VOORDAT U DIT PRODUCT GEBRUIKT OM TE VERZEKEREN DAT UW GEBRUIK VOLDOET AAN DE TOEPASSELIJKE WETGEVING. EZVIZ NIET AANSPRAKELIJK IN HET GEVAL DAT DIT PRODUCT WORDT GEBRUIKT VOOR ILLEGALE DOELEINDEN.

IN GEVAL VAN CONFLICTEN TUSSEN HET BOVENSTAANDE EN DE TOEPASSELIJKE WETGEVING, ZAL DE LAATSTGENOEMDE PREVALEREN.

Inhoudsopgave

Overzicht	1
1. Pakketinhoud	1
2. Basis	1
Download de EZVIZ-app	2
Een microSD™-kaart installeren (optioneel)	3
Aansluiten op stroom	3
Voeg de camera toe aan EZVIZ	4
Optie A: Bedrade installatie.....	4
Optie B: Wi-Fi-instelling	5
Installatie	5
1. Installatielocatie.....	5
2. De montageplaat installeren	5
3. De camera installeren	6
Uw apparaat bekijken	7
1. Live weergave.....	7
2. Instellingen	8
EZVIZ Connect	9
1. Gebruik Amazon Alexa.....	9
2. Gebruik Google Assistant	9
Veelgestelde vragen	10
Initiatieven voor het gebruik van videoproducten	11

Overzicht

1. Pakketinhoud



Camera (x1)



Voedingsadapter (x1)



Voedingskabel (x1)



Boorsjabloon (x1)



Montageplaat (x1)



Schroevenset (x1)



Wettelijke informatie (x2)



Snelstartgids (x1)

Het uiterlijk van de voedingsadapter is onder voorbehoud van het feitelijk gekochte product.

2. Basis



Afhankelijk van het apparaatmodel kan de microfoon aan de linkerkant, rechterkant of beide kanten staan.



Kantel de bol omhoog

Naam	Beschrijving
LED-indicator	<ul style="list-style-type: none"> ■ Constant rood: Camera wordt opgestart. ● ● Knippert langzaam rood: Netwerkuitzondering. ● ● ● ● Knippert snel rood: Camera-uitzondering (bijv. microSD™-kaartfout). ■ Constant blauw: Video wordt bekeken in de EZVIZ-app. ● ● Knippert langzaam blauw: Camera werkt correct. ● ● ● ● Knippert snel blauw: Camera klaar voor netwerkconfiguratie.
microSD™-kaartsleuf	<ul style="list-style-type: none"> • Plaats een microSD™-kaart (apart verkrijgbaar) in de kaartsleuf. Initialiseer de kaart in de EZVIZ-app voordat u deze gebruikt. • Aanbevolen compatibiliteit: Klasse 10, maximumruimte 512 GB.
RESET-knop	Wanneer de camera werkt, houd de knop 4 seconden ingedrukt om opnieuw op te starten en alle parameters naar standaard te zetten.
Oproeptoets	Druk eenmaal op de knop om een oproep te starten, waarna de EZVIZ-app de oproepverzoek ontvangt.

Download de EZVIZ-app

1. Verbind uw mobiele telefoon met Wi-Fi (aanbevolen).
2. Download en installeer de EZVIZ-app door "EZVIZ" te zoeken in de App Store of Google Play™.
3. Start de app en maak een EZVIZ-gebruikersaccount aan.

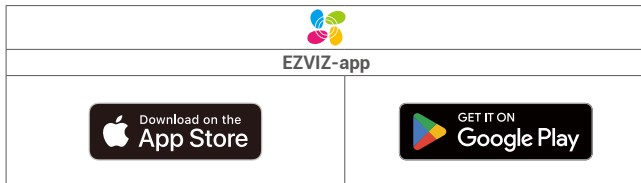

- i** Als u de app al eens hebt gebruikt, zorg er dan voor dat het de nieuwste versie is. Ga naar de App Store en zoek naar EZVIZ om erachter te komen of er een update beschikbaar is.

Een microSD™-kaart installeren (optioneel)

1. Draai de bol naar boven totdat u de kaartsleuf ziet.
2. Plaats een microSD™-kaart (apart verkrijgbaar) in de kaartsleuf.



- i** Volg, na het installeren van de microSD™-kaart, de onderstaande stappen om de kaart in de EZVIZ-app te initialiseren voordat u deze gebruikt.
1. Tik in de EZVIZ-app op de Opnamelijst in de interface Apparaatinstellingen om de status van de SD-kaart te controleren.
 2. Als de status van de microSD™-kaart wordt weergegeven als Niet geïntialiseerd, tik er dan op om deze te initialiseren. De status zal vervolgens wijzigen naar In gebruik, waardoor video's kunnen worden opgeslagen.

Aansluiten op stroom

Sluit de voedingspoort aan op een stopcontact met de voedingsadapter en voedingskabel (inbegrepen in de verpakking). Wanneer de led-indicator snel blauw knippert, geeft dit aan dat het opstartproces voltooid is en het apparaat gereed is voor netwerkconfiguratie.



- i**
- Het wordt aanbevolen om het netsnoer en de voedingsadapter te gebruiken die in het pakket is meegeleverd.
 - Haal de stekker van het apparaat uit het stopcontact om de verbinding met de voeding te verbreken.

Voeg de camera toe aan EZVIZ

Sluit de camera aan op een bekabeld of wifi-netwerk en voeg deze vervolgens toe aan de EZVIZ-app.

- Bedrade verbinding: De camera verbinden met een router. Raadpleeg "[Optie A: Bedrade installatie](#)".
- Wi-Fi configuratie: Wi-Fi-instellingen configureren. Raadpleeg "[Optie B: Wi-Fi-instelling](#)".

i Netwerkprioriteit: Bedraad netwerk > Wi-Fi.

Optie A: Bedrade installatie

1. Sluit de camera aan op de LAN-poort van uw router met behulp van een ethernetkabel (apart verkrijgbaar).



i Wanneer de led-indicator langzaam blauw knippert, geeft dit aan dat de camera is verbonden met het internet.

2. Log in op uw account met behulp van de EZVIZ-app.
3. Tik in het hoofdscherm op "+" in de rechterbovenhoek om de QR-code te openen.
4. Scan de QR-code op de omslag van de snelstartgids of op de behuizing van de camera.



i U kunt ook direct naar de apparaat-SN gaan om toe te voegen.

5. Volg de EZVIZ-app-wizard om de camera aan uw EZVIZ-app-account toe te voegen.

Optie B: Wi-Fi-instelling

i Verbind uw camera met de wifi waarmee uw mobiele telefoon is verbonden.

1. Log in op uw account met behulp van de EZVIZ-app.
2. Tik in het hoofdscherm op "+" in de rechterbovenhoek om de QR-code te openen.
3. Scan de QR-code op de omslag van de snelstartgids of op de behuizing van de camera.



i U kunt ook direct naar de apparaat-SN gaan om toe te voegen.

4. Volg de EZVIZ App-wizard om de Wi-Fi-configuratie te voltooien en de monitor aan je EZVIZ-account toe te voegen.

Installatie

1. Installatielocatie

Kies een locatie met een duidelijk, onbelemmerd gezichtsveld en met een goed draadloos signaal naar de camera. Houd de volgende tips in gedachten:

- Installeer het apparaat alleen binnenshuis, omdat het niet waterdicht is.
- Verwijder de beschermfolie van de lens.
- Verzeker u ervan dat de wand sterk genoeg is om ten minste drie keer het gewicht van de camera te kunnen dragen.
- Installeer de camera niet op een plek waar veel licht rechtstreeks in de cameraleens schijnt.
- Het is aanbevolen de detectiegevoeligheid in te stellen op de EZVIZ-app wanneer u de locatie selecteert. Zo kunt u controleren of beweging kan worden gedetecteerd binnen de plaatsing van de camera en de gevoeligheid aanpassen op basis van de grootte en afstand van het gedetecteerde object.
- Aanbevolen montagehoogte: 3 meters (≈9,8 voet) boven de grond.

2. De montageplaat installeren

De camera kan horizontaal of aan het plafond worden gemonteerd. Hier gebruiken we plafondmontage als voorbeeld.

1. Plaats het boorsjabloon op het oppervlak waarop u de camera wilt monteren.
2. (Uitsluitend voor betonnen muur/plafond) Boor schroefgaten overeenkomstig het boorsjabloon en plaats een plug in elk boorgaat.
3. Gebruik drie metalen schroeven om de montageplaat vast te zetten.

- i** • De pijl op het boorsjabloon moet in dezelfde richting wijzen als de cameraleens.
- Bij het installeren van de montageplaat, lijnt u de pijl op de montageplaat uit met de pijl op het boorsjabloon.

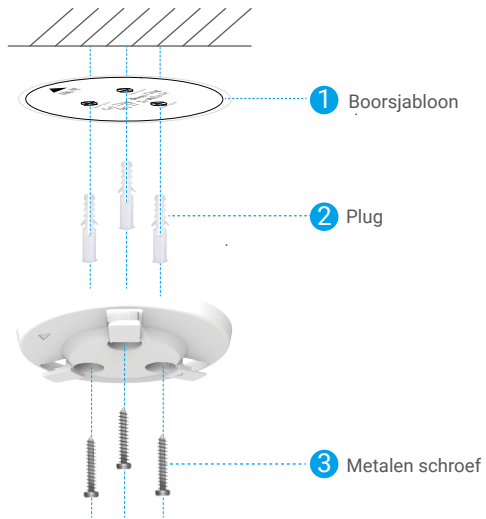

3. De camera installeren

Monteer de camera op de montageplaat en draai deze rechtsonder totdat deze vastzit.

i Zorg er bij het monteren van de camera voor dat de lens van de camera in dezelfde richting zit als de pijl op de montageplaat.



Uw apparaat bekijken

i De interface van de app kan veranderen door een versie-update.

1. Live weergave





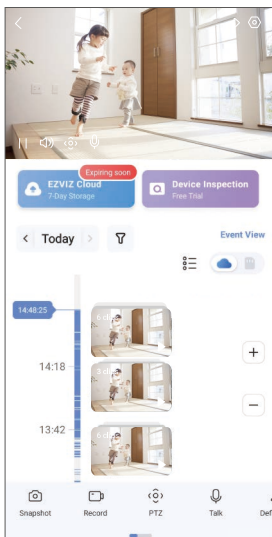





Wanneer u de EZVIZ-app start, wordt de apparaatpagina weergegeven zoals hieronder getoond.

U kunt een live feed bekijken en beluisteren, momentopnames of opnames maken en de videokwaliteit instellen.



i Veeg naar links en naar rechts over het scherm om meer pictogrammen te zien.

Pictogram Beschrijving

-  Delen. Deel uw apparaat met wie u maar wilt.
-  Instellingen. Bekijk of wijzig de apparaatinstellingen.
-  Momentopname. Maak een momentopname.
-  Opnemen. Opname handmatig starten/stoppen.
-  PTZ. Draai de camera voor een breder gezichtsveld.
-  Locatie voorinstelling. Bediening van de PTZ om de bewakingslocatie in te stellen als voorgeprogrammeerde locaties.
-  Praten. Tik op het pictogram en volg de instructies op het scherm om met mensen voor de camera te praten.
-  Kwaliteit. Tik om een videoresolutie te selecteren.
-  Privacymodus. Tik op om de privacy-modus in te schakelen. De bol van de camera draait omhoog tot de lens door de behuizing van het apparaat wordt bedekt en de liveweergave niet langer wordt weergegeven.
 - i** U kunt op de knop Disable tikken in het gebied van liveweergave om de privacymodus uit te schakelen, waarna de lens terugkeert naar de horizontale positie.
-  Automatische patrouille. Tik op het pictogram, waarna de PTZ detectie van meerdere hoeken kan uitvoeren op basis van standaard of aangepaste voorinstellingspunt.
-  360° beeld. Tik om een beeld van 360 graden te genereren.

Pictogram Beschrijving



Apparaat in de buurt. Tik op om beschikbare apparaten in de buurt te controleren.



PIP. Bekijk de video die wordt weergegeven bovenop een andere app die u gebruikt.



Tip. Tik op om meer informatie over het apparaat te bekijken.



Herschikken. Herschik de volgorde van alle bovenstaande functies.

2. Instellingen

Op de pagina Instellingen kunt u de parameters van het apparaat instellen.

Parameter	Beschrijving
Naam	Bekijk of tik op om hier de naam van uw apparaat aan te passen.
Intelligente detectie	Hier kunt u kiezen tussen verschillende detectietypen voor uw apparaat.
Berichtmelding	U kunt het bericht van apparaat en de melding van de EZVIZ-app-melding beheren.
Audio-instellingen	Hier kunt u relevante audioparameters instellen voor uw apparaat.
Beeldinstellingen	Hier kunt u relevante beeldparameters instellen voor uw apparaat.
Lichtinstellingen	Hier kunt u relevante lichtparameters instellen voor uw apparaat.
PTZ-instellingen	U kunt parameters van PTZ voor uw apparaat instellen, zoals PTZ-positiekalibratie en PTZ-vooringstelling hier.
Opnamelijst	Hier kunt u kiezen uit verschillende opnametypes voor uw apparaat en de status van de microSD™-kaart bekijken.
Oproepknopinstellingen	U kunt hier de één-tik-oproepfunctie inschakelen.
Privacy-instellingen	Hier kunt u uw video's versleutelen met een versleutelingswachtwoord of de privacymodus inschakelen.
Netwerkinstellingen	U kunt de verbindingstatus bekijken en het Wi-Fi-netwerk configureren.
Apparaatgegevens	Hier kunt u de apparaatgegevens zien.
Apparaat delen	U kunt het apparaat delen met uw familieleden of gasten.
EZVIZ Cloud	Hier kunt u de cloudopslagservice aanmelden en beheren.  De functie is alleen beschikbaar in bepaalde landen. Controleer de beschikbaarheid in uw land voordat u deze aanschaft. De producent behoudt zich het recht voor tot een definitieve uitleg.
Apparaat opnieuw opstarten	Tik op om het apparaat opnieuw op te starten.
Apparaat verwijderen	Tik om het apparaat uit uw EZVIZ-app te verwijderen.

1. Gebruik Amazon Alexa

Met deze instructies leert u uw EZVIZ-apparaten bedienen met Amazon Alexa. Raadpleeg **Probleemoplossing** als u tijdens het proces problemen ondervindt.

Zorg voordat u start dat:

1. EZVIZ-apparaten zijn verbonden met de EZVIZ-app.
2. Schakel in de EZVIZ-app "Beeldcodering" uit op de pagina Apparaatinstellingen.
3. U een Alexa-apparaat hebt (bijv. Echo Spot, Echo-Show, All-new Echo-Show, Fire TV (alle generaties), Fire TV-stick (alleen tweede generatie) of Fire TV Edition smart tv's).
4. De Amazon Alexa-app is al op uw smartapparaat geïnstalleerd en u hebt een account aangemaakt.

Doe het volgende om EZVIZ-apparaten te bedienen met Amazon Alexa:

1. Open de Alexa-app en selecteer "Vaardigheden en spelletjes" in het menu.
2. Zoek op het scherm van Vaardigheden en spelletjes naar "EZVIZ" om vaardigheden voor "EZVIZ" te vinden.
3. Selecteer de vaardigheid van uw EZVIZ-apparaat en tik op **INSCHAKELEN VOOR GEBRUIK**.
4. Voer uw EZVIZ-gebruikersnaam en wachtwoord in en tik op **Aanmelden**.
5. Tik op de toets **Toestemming geven** om Alexa toegang te verlenen tot uw EZVIZ-account, zodat Alexa uw EZVIZ-apparaten kan bedienen.
6. Wanneer u "EZVIZ is met succes gekoppeld" ziet staan, tikt u op **APPARATEN ONTDEKKEN** om Alexa al uw EZVIZ-apparaten te laten ontdekken.
7. Ga terug naar het menu van de Alexa-app en selecteer "Apparaten". Hier zullen al uw EZVIZ-apparaten te zien zijn.

Spraakfunctie

Ontdek een nieuw smartapparaat via het menu "Slimme woning" in de Alexa-app of Alexa-spraakbedieningsfunctie. Zodra het apparaat is gevonden, kunt u het met uw stem bedienen. Geef Alexa eenvoudige opdrachten.

-  Uw apparaatnaam bijvoorbeeld: "toon xxx-camera" kan in de EZVIZ-app worden gewijzigd. Elke keer dat u de naam van het apparaat wijzigt, dient u het apparaat opnieuw op te zoeken om de naam bij te werken.

Probleemoplossing

Wat moet ik doen als Alexa mijn apparaat niet kan vinden?

Controleer of er problemen zijn met de internetverbinding.

Start het smartapparaat opnieuw op en ontdek het apparaat opnieuw op Alexa.

Waarom is de status van het apparaat "Offline" op Alexa?

Mogelijk is uw draadloze verbinding verbroken. Start het smartapparaat opnieuw op en ontdek opnieuw op Alexa.

Internettoegang op uw router is mogelijk niet beschikbaar. Controleer of uw router is verbonden met internet en probeer het opnieuw.

-  Raadpleeg de officiële website voor meer informatie over landen waar het gebruik van Amazon Alexa is ondersteund.

2. Gebruik Google Assistant

Met de Google Assistant kunt u uw EZVIZ-apparaat activeren en live kijken met behulp van de Google Assistant-spraakfunctie.

U hebt de volgende apparaten en apps nodig:

1. Een werkende EZVIZ-app.
2. Schakel in de EZVIZ-app de "Beeldcodering" uit en "Audio" in op de pagina Apparaatinstellingen.
3. Een tv waarop een werkende Chromecast is aangesloten.
4. De Google Assistant-app op uw telefoon.

Volg de onderstaande stappen om aan de slag te gaan:

1. Installeer het EZVIZ-apparaat en zorg dat het correct werkt in de app.
2. Download de Google Home-app uit de App Store of Google Play™ en log in op uw Google-account.
3. Tik in het startscherm op "+" in de linkerbovenhoek en selecteer "Apparaat instellen" in de menulijst om naar de instellingeninterface te gaan.
4. Tik op **Werkt met Google** en zoek naar "EZVIZ" om vaardigheden voor "EZVIZ" te vinden.

5. Voer uw EZVIZ-gebruikersnaam en wachtwoord in en tik op **Aanmelden**.
6. Tik op de toets **Toestemming geven** om Google toegang te verlenen tot uw EZVIZ-account, zodat Google uw EZVIZ-apparaten kan bedienen.
7. Tik op **Terugkeren naar app**.
8. Volg de bovenstaande stappen om de autorisatie te voltooien. Wanneer de synchronisatie is voltooid, wordt de EZVIZ-service vermeld onder uw lijst met services. Tik op het pictogram van de EZVIZ-service om een lijst met compatibele apparaten onder uw EZVIZ-account te zien.
9. Probeer eens wat opdrachten. Gebruik de naam van de camera die u hebt aangemaakt toen u het systeem installeerde.

Gebruikers kunnen apparaten beheren als een enkele entiteit of in een groep. Door apparaten aan een ruimte toe te voegen kunnen gebruikers een groep apparaten tegelijkertijd bedienen met één enkele opdracht.

Lees meer informatie via de onderstaande link:

<https://support.google.com/googlehome/answer/7029485?co=GENIE.Platform%3DAndroid&hl=en>

Veelgestelde vragen

V: Wordt de video-opname voortgezet als de camera offline is?

A: Als de camera is ingeschakeld maar geen verbinding met internet heeft, wordt de video-opname op de microSD™-kaart voortgezet, maar stopt de opname in de cloud. Als de camera wordt uitgeschakeld, stoppen beide video-opnames.

V: Wat als ik mijn wachtwoord vergeet?

A: Ga naar de inlogpagina in de EZVIZ-app en tik op "Wachtwoord vergeten?" Voer vervolgens het e-mailadres of telefoonnummer van uw account in en tik op Versturen. Na ontvangst van de verificatiecode voert u de code in en stelt u een nieuw wachtwoord in.

V: Waarom heb ik mijn verificatiecode niet ontvangen?

- A:
1. Als u de account via e-mail hebt geregistreerd, controleer dan uw ongewenste e-mail. Als u de verificatiecode nog steeds niet kunt ontvangen, heeft u mogelijk een e-mailfilter/blokkade die deze e-mail beperkt, controleer dit alstublieft bij uw e-mailprovider.
 2. Als u een account via een mobiel nummer hebt geregistreerd, controleer dan of uw mobiel korte sms-codes kan ontvangen of niet.
 3. Als u de verificatiecode nog steeds niet hebt ontvangen, geef dan uw nummer, uw land, het tijdstip van de aanvraag door aan het ondersteuningscentrum op support@ezviz.com of neem contact op met uw regionale ondersteuningsteam.

V: Wat moet ik doen als de wifi-configuratie mislukt?

A: Controleer de volgende instellingen:

1. Zorg dat uw mobiele telefoon is verbonden met wifi en dat het wifi-netwerk correct werkt.
2. Controleer de netwerkstatus:
 - Zorg dat uw netwerk geen firewall of andere beperkingen heeft.
 - Controleer of de router een IP-adres aan uw apparaat kan toewijzen of schakel de statische IP-instelling uit (DHCP is standaard ingeschakeld op alle EZVIZ-apparaten).
3. Reset de camera en zorg dat deze zich in de Wi-Fi-configuratiemodus bevindt. Voltooi vervolgens de apparaatinstellingen in de EZVIZ-app.

V: Hoe verkrijg ik de apparaatverificatiecode (6 hoofdletters)?

A: Voor de meeste EZVIZ-apparaten zijn er meestal twee manieren om de verificatiecode van 6 hoofdletters te verkrijgen:

- Voor de meeste modellen kunt u deze vinden op de sticker/label van het EZVIZ-apparaat;
- U kunt de verificatiecode ook vinden in Camera-instellingen -> Apparaat informatie -> Verificatiecode.

 Voor aanvullende informatie over het apparaat, raadpleeg www.ezviz.com/au.

Initiatieven voor het gebruik van videoproducten

Beste gewaardeerde EZVIZ-gebruikers,

Technologie beïnvloedt elk aspect van ons leven. Als toekomstgerichte technologiebedrijf zijn we ons steeds meer bewust van de rol die technologie speelt bij het verbeteren van de efficiëntie en kwaliteit van ons leven. Tegelijkertijd zijn we ons ook bewust van de mogelijke schade door onjuist gebruik. Bijvoorbeeld kunnen videoproducten echte, volledige en duidelijke beelden opnemen, daarom hebben ze grote waarde bij het weergeven van feiten. Niettemin kan onjuiste distributie, gebruik en/of verwerking van videobestanden de privacy, de legitieme rechten en belangen van anderen schenden.

Toegewijd aan het innoveren van technologie ten goede, pleiten wij bij EZVIZ hierbij oprecht dat elke gebruiker videoproducten op de juiste manier en verantwoordelijk gebruikt, om zo gezamenlijk een positieve omgeving te creëren waarin alle gerelateerde praktijken en gebruik voldoen aan toepasselijke wetten en voorschriften, individuele belangen en rechten respecteren, en sociale moraliteit bevorderen.

Hier zijn de initiatieven van EZVIZ waar we graag uw aandacht voor vragen:

1. Ieder persoon heeft een redelijke verwachting van privacy en het gebruik van videoproducten mag niet in conflict zijn met deze redelijke verwachting. Daarom moet er bij het installeren van videoproducten in openbare ruimtes een waarschuwingsbericht worden weergegeven dat het bewakingsbereik verduidelijkt. Voor niet-openbare ruimtes moeten de rechten en belangen van betrokkenen zorgvuldig worden geëvalueerd, inclusief maar niet beperkt tot het installeren van videoproducten alleen na verkregen toestemming van belanghebbenden, en het niet installeren van zeer onzichtbare videoproducten zonder medeweten van anderen.
2. Videoproducten nemen objectief beeldmateriaal op van werkelijke activiteiten binnen een specifieke tijd en ruimte. Gebruikers dienen redelijkerwijs de mensen en rechten die betrokken zijn bij dit bereik vooraf te identificeren, om inbreuk op portret-, privacy- of andere wettelijke rechten van anderen te voorkomen terwijl ze zichzelf beschermen via videoproducten. Als u ervoor kiest om de audio-opnamefunctie op uw camera in te schakelen, zal deze binnen het bewakingsbereik geluiden vastleggen, waaronder gesprekken. We raden een grondige beoordeling aan van de mogelijke geluidsbronnen in het bewakingsbereik, zodat u de noodzaak en redelijkheid volledig begrijpt voordat u de audio-opnamefunctie inschakelt.
3. Videoproducten in gebruik zullen consequent audio- of visuele gegevens genereren uit echte scènes - mogelijk inclusief biometrische informatie zoals gezichtsafbeeldingen - op basis van de keuze van de gebruiker voor productfuncties. Dergelijke gegevens kunnen worden gebruikt of verwerkt om te gebruiken. Videoproducten zijn slechts technologische hulpmiddelen die niet menselijk kunnen voldoen aan wettelijke en morele normen om het wettige en juiste gebruik van gegevens te begeleiden. Het zijn de methoden en doeleinden van de mensen die de gegenereerde gegevens controleren en gebruiken die het verschil maken. Daarom moeten gegevensbeheerders niet alleen strikt voldoen aan de geldende wet- en regelgeving, maar ook volledig respect tonen voor niet-verplichte regels, waaronder internationale verdragen, morele normen, culturele gebruiken, openbare orde en lokale gewoonten. Bovendien moeten we altijd prioriteit geven aan de bescherming van privacy en portretrechten, en andere redelijke belangen.
4. De door videoproducten voortdurend gegenereerde videogegevens dragen de rechten, waarden en andere eisen van verschillende belanghebbenden. Daarom is het uiterst belangrijk om gegevensbeveiliging te waarborgen en de producten te beschermen tegen kwaadaardige indringers. Elke gebruiker en gegevensbeheerder moet alle redelijke en noodzakelijke maatregelen treffen om de product- en gegevensbeveiliging te maximaliseren, gegevenslekage, onjuiste openbaarmaking of misbruik te voorkomen, inclusief maar niet beperkt tot het instellen van toegangscontrole, het selecteren van een geschikte netwerkgeving waar videoproducten zijn verbonden, het opzetten en voortdurend optimaliseren van netwerkbeveiliging.
5. Videoproducten hebben een grote bijdrage geleverd aan het verbeteren van de veiligheid van onze samenleving en we geloven dat ze een positieve rol zullen blijven spelen in verschillende aspecten van ons dagelijks leven. Elke poging om deze producten te misbruiken om de mensenrechten te schenden of deel te nemen aan onwettige activiteiten, gaat in tegen de essentie van de waarde in technologische innovatie en productontwikkeling. We moedigen elke gebruiker aan om uw eigen methoden en regels vast te stellen om het gebruik van videoproducten te evalueren en te monitoren, zodat deze producten altijd op de juiste manier, doordacht en met goede bedoelingen worden gebruikt.